

ЛАМПЫ СВЕТОДИОДНЫЕ СИГНАЛЬНЫЕ НА МАГНИТНОМ КРЕПЛЕНИИ ЛС-5101С

Руководство по эксплуатации в. 2022-04-20 DVM



Лампы светодиодные ЛС-5101С предназначены для визуальной или визуально-звуковой индикации статуса контролируемого процесса.

Области применения:

- промышленная сигнализация;
- авиация (аэродромные и заградительные огни);
- охранная сигнализация.

ОСОБЕННОСТИ

- Красный, желтый и синий цвета
- Магнитное крепление
- Питание: =12 В или =24 В
- Сирена 100 дБ
- Режим работы: стробоскоп
- Цвет светодиодов соответствует цвету плафона
- Степень пылевлагозащиты: IP32
- Сменные плафоны ПЛС-5101С (не входят в комплект)



Рис. 1 – Плата управления со светодиодами

ТЕХНИЧЕСКИЕ ХАРАКТЕРИСТИКИ

Параметр	Значение
Цвет	Красный, желтый, синий
Диаметр лампы, мм	100
Мощность, Вт	2
Питание, В	=12 или =24
Громкость сирены, дБ	100
Крепление	Магнитное
Степень пылевлагозащиты	IP32
Габаритные размеры, мм	∅ 100×165

СХЕМА ПОДКЛЮЧЕНИЯ

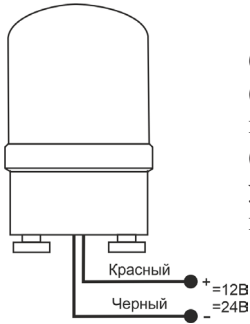

Для использования лампы без звуковой сигнализации (сирены), нужно перерезать или отпаять желтый провод (рис. 3), соединяющий плату управления со звуковым модулем



Рис. 3 – Внутренняя часть лампы

ГАБАРИТНЫЙ ЧЕРТЕЖ

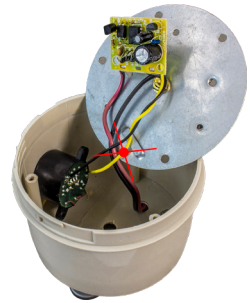
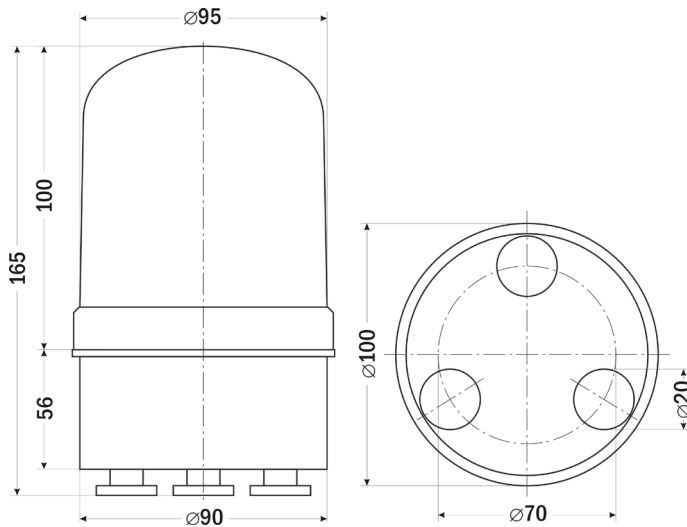

КОМПЛЕКТАЦИЯ

Наименование	Количество
1. Прибор	1 шт.
2. Руководство по эксплуатации	1 шт.

ГАРАНТИЙНЫЕ ОБЯЗАТЕЛЬСТВА

Гарантийный срок составляет 12 месяцев от даты продажи. Поставщик не несет никакой ответственности за ущерб, связанный с повреждением изделия при транспортировке, в результате некорректного использования, а также в связи с модификацией или самостоятельным ремонтом изделия пользователем.

АРК Энергосервис, Санкт-Петербург
+7 (812) 327-32-74 8-800-550-32-74
www.kipspb.ru 327@kipspb.ru

Дата продажи:

М. П.